

Información de seguridad general

⚠️ ADVERTENCIA – Para evitar heridas serias:

- **Obtenga y lea cuidadosamente las instrucciones de servicio antes de instalar las partes.** Las partes flojas, desgastadas o dañadas pueden causar heridas graves al ciclista. Recomendamos especialmente usar sólo partes de repuesto genuinas Shimano.
- Verifique que las ruedas están bien puestas antes de montar la bicicleta. Si las ruedas están flojas de alguna manera, se podrían salir de la bicicleta y podría resultar en heridas graves.
- Verifique que la lámpara se enciende normalmente cuando conduce durante la noche.
- Lea estas instrucciones de servicio técnico cuidadosamente, y manténgala en un lugar seguro para futuras consultas.

⚠️ PRECAUCIÓN

El dínamo de cubo genera un voltaje extremadamente alto. Nunca se debe tocar el terminal de conexión del dínamo de cubo al conducir la bicicleta o mientras la rueda está girando. Al tocar el terminal del dínamo se podría recibir un golpe de corriente.

NOTA:

- Verificar el grado de paralelismo en el extremo de la horquilla delantera. Si el extremo de la horquilla delantera está muy desalineada, la deformación del eje de cubo producirá ruidos debido a una obstrucción dentro del dínamo del cubo.
- Instale el dínamo de cubo en la horquilla delantera de manera que el lado con los terminal de conexión se encuentren a la derecha cuando se mira hacia adelante de la bicicleta. Si el lado del terminal de conexión está mirando hacia la izquierda, el dínamo de cubo podría no girar adecuadamente al andar en bicicleta.
- Verificar que el terminal de conexión del dínamo de cubo quede bien conectado antes de usar el dínamo de cubo.
- Usar una bombilla de 6V/2,4 W para la lámpara delantera.
- Si la bombilla de la lámpara delantera o de la lámpara de cola se quema, se aplicará un exceso de corriente al resto de las lámparas y se acortará la vida útil de la bombilla, por lo tanto cualquier bombilla que se quema debe ser cambiada lo antes posible.
- Las lámparas de circuitos eléctricos como las lámparas automáticas pueden resultar dañadas si se anda en bicicleta a gran velocidad.
- Si las lámparas se encienden frecuentemente cuando se conduce a altas velocidades, se acortará la vida útil de las bombillas.
- No desarmar el mecanismo interno del cubo.
- No aplique lubricante dentro del cubo, de lo contrario la grasa se podría salir y causar problemas con la conductividad.
- El dínamo de cubo hará que la rueda gire un poco más pesada debido al magneto que se encuentra en el interior del cubo.
- Las partes no tienen garantía contra el desgaste natural o el deterioro resultante del uso normal.

Conexión de los cables

Conectar los cables tal como se indica en la figura a continuación.

Nota:

Raspar la pintura del cuadro en el lugar donde va el terminal de conexión de la lámpara y el terminal de conexión de la lámpara al conectar los cables.

Terminal de conexión del cuadro

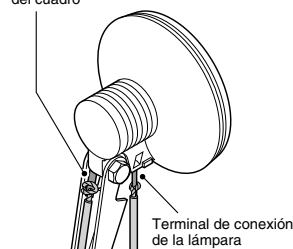

Nota:

- No cambiar por error el cable del cuadro y el cable de la lámpara. Si los cables están mal conectados, la lámpara no se encenderá.
- Retorcer los alambres del cable antes de conectarlos de manera que permanezcan juntos.
- Especificaciones de cableado recomendadas

Tipo	Cableado
Cable	Tamaño (AWG) 22 Diámetro aprox. 0,8 mm
Aislación	Diámetro 1,8 – 2 mm

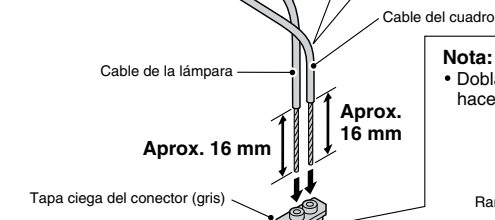

Nota:

- Ajustar de manera que mire hacia el lado indicado.

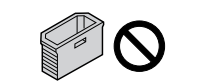

- Presionar hasta que haga un clic.

Nota:

- Doblar los alambres del cable y hacerlos pasar por las ranuras.

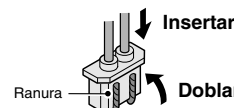

- No dejar que los alambres del cable se toquen entre sí.

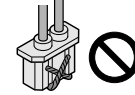

Terminal de conexión del dínamo de cubo

CE SI-2ZT0A-002

DH-T660-2N
DH-2N72
DH-2N80-E

Dínamo de cubo

Instrucciones de servicio técnico

Instalación de la rueda delantera

Instalar la rueda de manera que el lado con el terminal de conexión del dínamo de cubo se encuentre del lado derecho cuando se mira hacia adelante de la bicicleta, y de manera que el terminal de conexión del cubo esté alineado con la horquilla delantera o el soporte de la canasta. Luego instalar siguiendo el procedimiento indicado en la figura a continuación de manera que el terminal de conexión mire hacia arriba. No forzar para girar el terminal de conexión después que la palanca de desacople rápido haya sido apretada.

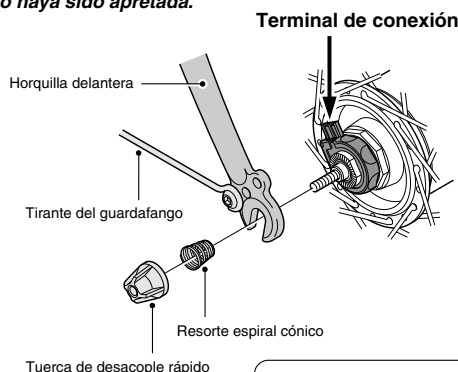

Nota:

- La arandela dentada de eje no es necesaria para un tipo de mecanismo de desacople rápido.



- Conecte los dos cables para asegurarse que la corriente fluye correctamente.

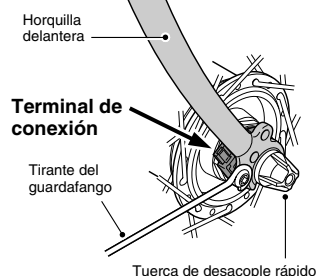

Nota:

- Asegurar el cable de la horquilla delantera o el soporte de canasta de manera que no se enrede en los radios o cualquier otra parte cuando se monta en la bicicleta.

Si la posición del dínamo de cubo cambia con respecto a la lámpara mientras se monta en la bicicleta, por ejemplo al usar una horquilla con suspensión, se deberá asegurar que el cable esté conectado de manera que no quede demasiado flojo o demasiado tenso en cualquier punto del rango de movimiento.

- Conectar de manera que la corriente desde el dínamo de cubo fluya a través del cable desde el terminal de conexión de la lámpara del dínamo de cubo al terminal de conexión del cuadro.
- Para desconectar la lámpara desde el dínamo de cubo, desmontar la cubierta del conector.
- No montar la bicicleta mientras la cubierta del conector ha sido desmontada, de lo contrario el cable se podría enganchar en la rueda de la bicicleta.
- Al desmontar la rueda de la bicicleta, primero desmontar la cubierta del conector. Si se tira firmemente de los cables, se podrían romper los alambres de los cables o podrían haber falsos contactos. Por lo tanto, al instalar la rueda, primero asegurar la rueda a las horquillas delanteras y luego conectar la cubierta del conector.

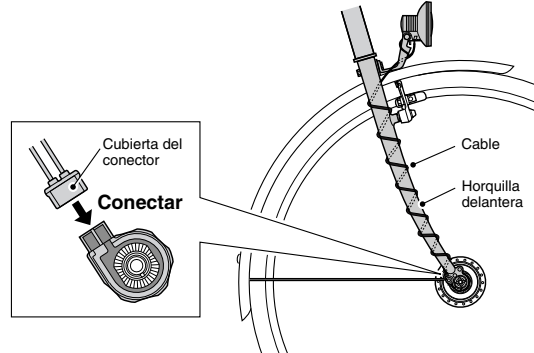
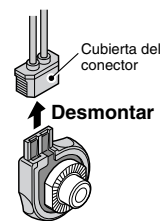

Verificación de la iluminación

Girar la rueda delantera y verificar que la lámpara se enciende.

