

Información importante de seguridad

ADVERTENCIA

- Durante la instalación de componentes, asegúrese de seguir las indicaciones de los manuales de instrucciones. Se recomienda utilizar exclusivamente piezas de repuesto originales Shimano. Si piezas como tornillos y tuercas se aflojan o se deterioran, la bicicleta puede desmontarse repentinamente, provocando lesiones corporales graves. Además, si los ajustes no se realizan correctamente, podrían producirse algunos problemas y la bicicleta podría desmontarse repentinamente, provocando lesiones corporales graves.
- Después de leer detenidamente el manual de instrucciones, guárdelo en un lugar seguro para consultas futuras.
- Si tiene alguna pregunta, consulte con su distribuidor.

PRECAUCIÓN

- Asegúrese de accionar la maneta para cambiar solo una marcha cada vez, y reduzca la fuerza aplicada a los pedales durante el cambio. Si trata de forzar el accionamiento de la maneta de cambio con mucha fuerza aplicada a los pedales, los pies pueden salirse de estos y la bicicleta podría volcar, provocando lesiones graves.
- Nunca coloque sus pies sobre la biela de campana. De lo contrario, el cambio puede funcionar de forma incorrecta.

Nota:

Los productos no están garantizados contra el desgaste natural y el deterioro resultante del uso normal y el envejecimiento.

SI-0123A-001

Maneta REVOSHIFT/ Biela de campana 4 /Biela de campana 6 (Para bujes de 3 velocidades internos)

Instrucciones de uso

Asegúrese de leer estas instrucciones de servicio técnico junto con las instrucciones de servicio técnico para el buje Inter-3.

Funcionamiento de la maneta REVOSHIFT

Gire la maneta REVOSHIFT para cambiar una marcha cada vez.

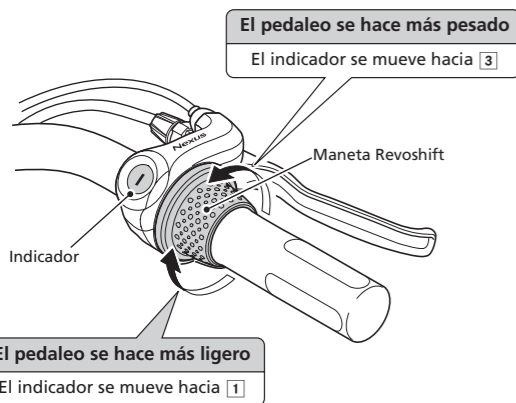

1.....Arrancada/Conducción sobre superficies arenosas o caminos irregulares/Ascenso de pendientes/Transporte de cargas pesadas/Conducción con viento contrario

2.....Conducción sobre superficies de carreteras planas

3.....Conducción a altas velocidades

Instalación de la maneta

Instale la maneta como se indica en la ilustración.

Utilice una maneta de freno con una anchura de 4,3 mm o inferior para que la maneta no interfiera con la maneta REVOSHIFT.

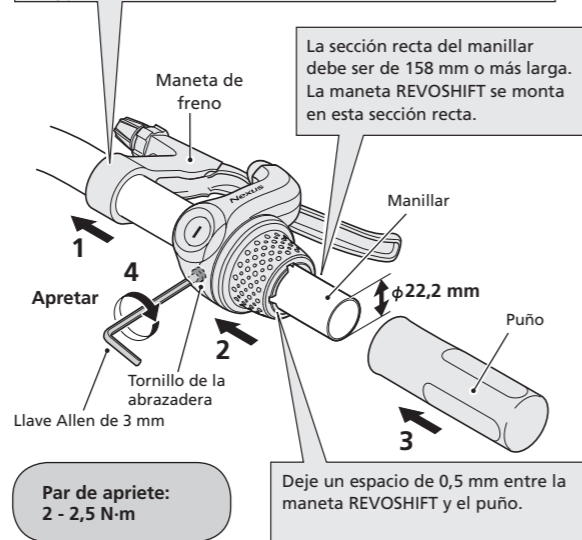

Instalación del cable del cambio

Use un cable con un tambor de cable interior como el cable del cambio.

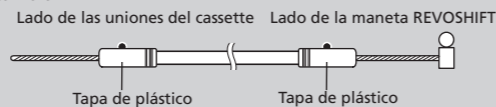

1. Coloque la maneta REVOSHIFT en 1.

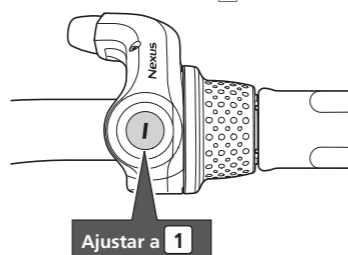

Lado de la maneta REVOSHIFT

2. Afloje los dos tornillos de fijación de la tapa y, a continuación, desmonte la tapa.



Tipo de sujeción inferior

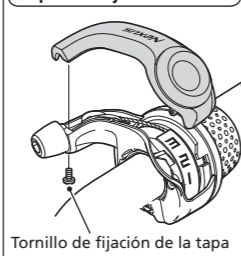

Tipo de sujeción superior

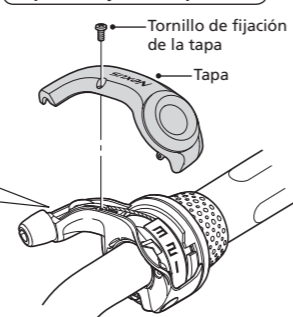

Nota:

La tapa va sujeta desde la parte superior o desde la parte inferior, dependiendo del tipo utilizado. Compruebe las especificaciones y desmonte la tapa de acuerdo con ellas.

3. Conecte el cable interno al cable de conexión. Enganche el tambor del cable interior en el orificio del cable de conexión e introduzca el cable interior en la ranura del soporte exterior.

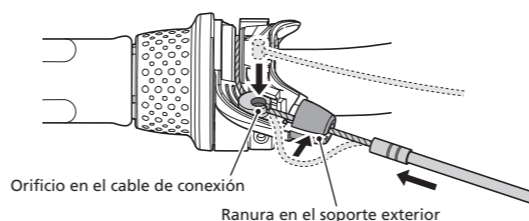

4. Sujete la tapa con los dos tornillos de fijación de la tapa.

Par de apriete:
0,1 - 0,2 N·m

Tipo de sujeción inferior



Sujeción superior

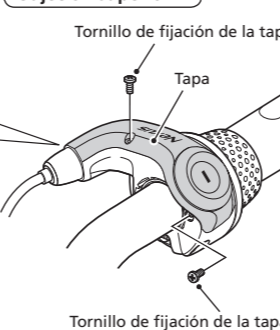

Nota:

La tapa va sujeta desde la parte superior o desde la parte inferior, dependiendo del tipo utilizado. Compruebe las especificaciones y desmonte la tapa de acuerdo con ellas.

Lado de la biela de campana

5. Afloje los dos tornillos de fijación de la tapa y, a continuación, desmonte la tapa.

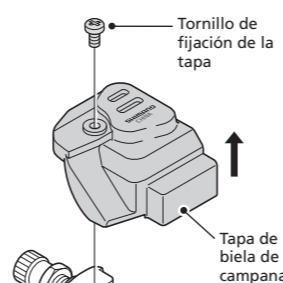

6. Afloje la tuerca de fijación del cable interior sobre la biela de la campana principal. A continuación, pase el cable interior desde el tornillo de ajuste del cable a lo largo de la ranura en la articulación y, a continuación, entre la articulación y la placa de fijación del cable interior.

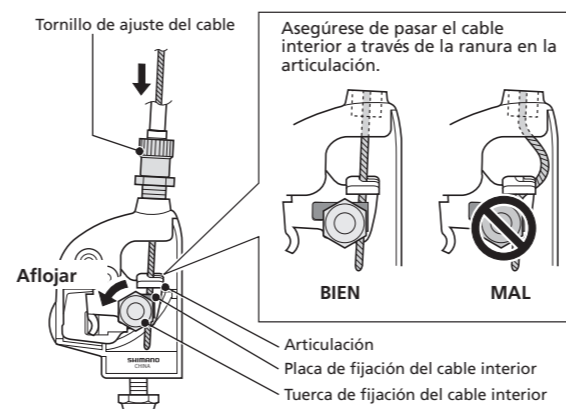

Nota:

La tapa va sujeta desde la parte superior o desde la parte inferior, dependiendo del tipo utilizado. Compruebe las especificaciones y desmonte la tapa de acuerdo con ellas.

7. Coloque la maneta REVOSHIFT en la posición 2. A continuación, tire del cable interior de manera que los bordes de la articulación sobre la biela de campana principal se encuentren entre las dos líneas amarillas de la ventana y, a continuación apriete la tuerca de fijación del cable en esa posición.

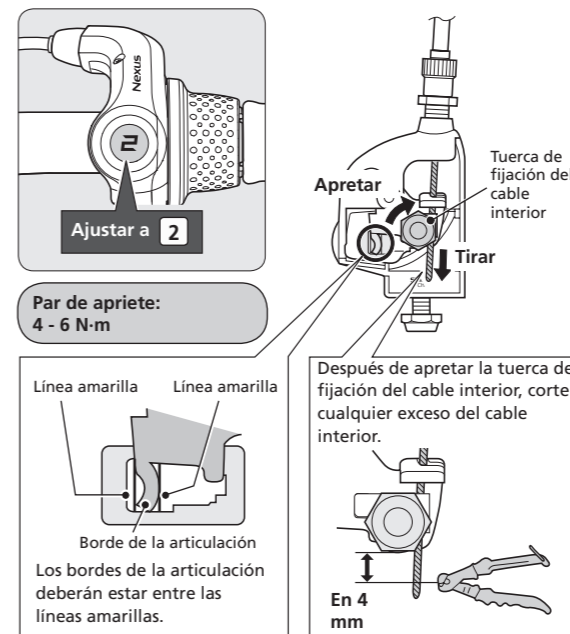

8. Sustituya la tapa de la biela de campana y apriete el tornillo de fijación de la tapa.

Instalación de la biela de campana

1. Introduzca la varilla de empuje en el eje del buje.

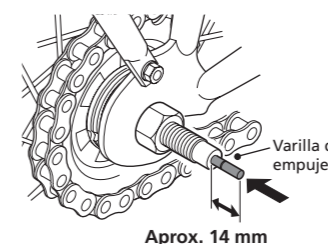

El extremo de la varilla de empuje deberá protegerse del extremo del eje del buje aproximadamente 14 mm.

2. Mientras presiona la biela de campana principal en el eje del buje, alinee los bordes dentados dentro de la biela de campana con la tuerca del buje y, a continuación, presione la biela de campana principal hasta que toque el extremo del eje del buje. En esta posición, apriete el tornillo de instalación de la unidad principal en el eje del buje.

Par de apriete:
3 - 5 N·m

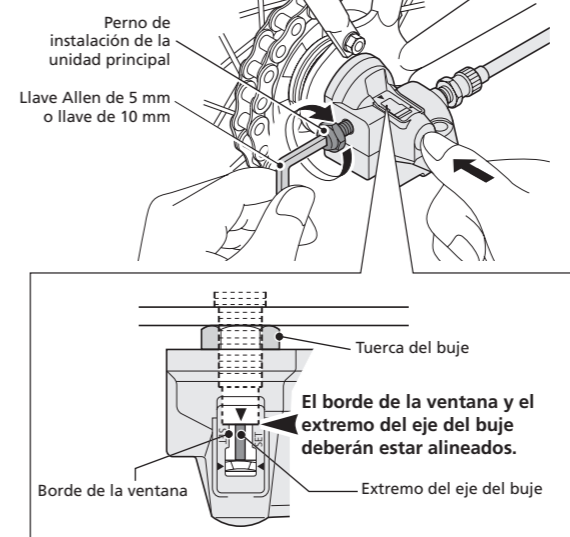

Ajuste de la biela de campana

1. Coloque la maneta REVOSHIFT en 2. A continuación, gire el tornillo de ajuste del cable hasta que la línea roja en la varilla de empuje esté alineada con el extremo del eje del buje.

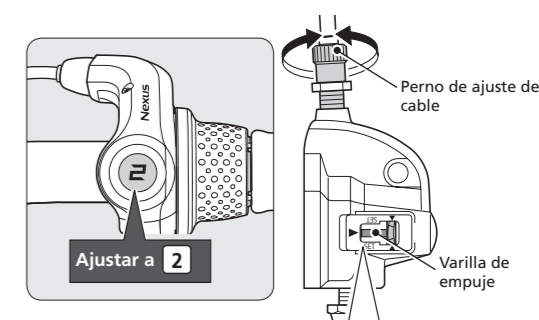

La línea roja en la varilla de empuje y el extremo del eje del buje deberán estar alineados.

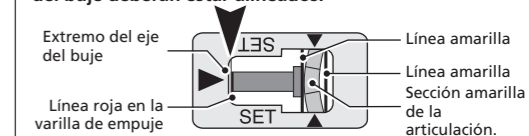

Si la línea roja de la varilla de empuje no es visible, ajuste de manera que la sección amarilla de la articulación se encuentre entre las dos líneas amarillas de la ventana.

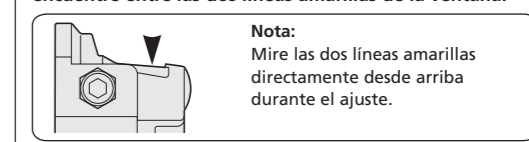

2. Mientras gira el brazo de la biela, mueva la maneta REVOSHIFT de 3 a 1 y, a continuación, de 1 de nuevo a 3 dos o tres veces para comprobar el cambio. Coloque la maneta REVOSHIFT de nuevo en 2 y compruebe que la línea roja de la varilla de empuje está alineada con el extremo del eje del buje.

Si no están alineadas, gire el tornillo de ajuste del cable para realizar ajustes precisos.

3. Después de ajustar la biela de campana, apriete la tuerca de ajuste del cable para sujetar el tornillo de ajuste del cable.

Par de apriete:
1,5 - 2,5 N·m

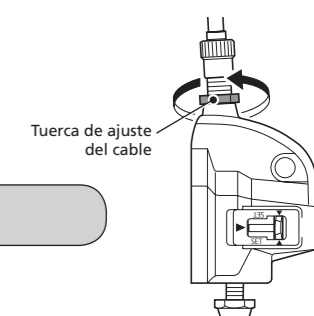

Sujete el cable del cambio al cuadro

Sujete el cable al cuadro con las abrazaderas de la carcasa exterior.

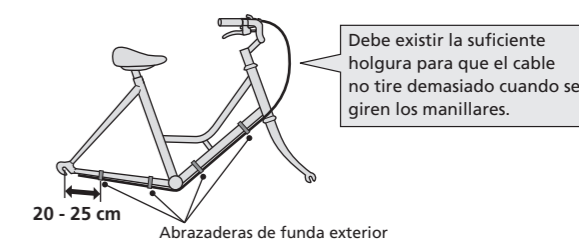

* Las instrucciones de servicio en otros idiomas están disponibles en: <http://si.shimano.com>

A tener en cuenta: Las especificaciones están sujetas a cambios por mejoras sin previo aviso. (Spanish)