

Manual del distribuidor

CARRETERA	MTB	Trekking
Bicicleta de turismo de ciudad/Confort	URBANO SPORT	E-BIKE

MANETA DE CAMBIO

ALIVIO
SL-M3100

CONTENIDO

CONTENIDO	2
AVISO IMPORTANTE	3
LA SEGURIDAD ES LO PRIMERO	4
LISTA DE HERRAMIENTAS NECESARIAS	7
INSTALACIÓN/EXTRACCIÓN	8
Instalación de la maneta de cambio	8
MANTENIMIENTO	9
Sustitución del cable interior	9
• Maneta de cambio	9
• Maneta de cambio (palanca MONO)	10
Sustitución de la unidad de indicador	12
Sustitución de la tapa	13

AVISO IMPORTANTE

- Este manual del distribuidor está dirigido principalmente a mecánicos de bicicletas profesionales.



Los usuarios que no hayan recibido formación profesional en el ensamblaje de bicicletas no deberán intentar la instalación de componentes usando los manuales del distribuidor. Si tiene dudas en relación con cualquier información de este manual, no proceda con la instalación. Por el contrario, póngase en contacto con el punto de venta o un distribuidor para solicitar asistencia.

- Lea todos los manuales incluidos con el producto.
- No desmonte ni modifique el producto más allá de lo permitido en la información de este manual del distribuidor.
- Puede acceder a todos los manuales y documentos técnicos en línea en <https://si.shimano.com>.
- Los consumidores que no tengan acceso fácil a Internet pueden ponerse en contacto con un distribuidor de SHIMANO o con cualquiera de sus oficinas para obtener una copia impresa del manual del usuario.
- Cumpla con la normativa y las reglamentaciones del país o región donde ejerce su trabajo de distribuidor.

Por su seguridad, lea detenidamente este manual del distribuidor antes de realizar cualquier tarea y sígalo al pie de la letra.

Cumpla con las siguientes instrucciones en todo momento para evitar lesiones corporales y daños en los equipos y las zonas circundantes.

Las instrucciones se clasifican según el grado de peligrosidad o daños que pueden producirse si el producto no se utiliza correctamente.

 PELIGRO	El incumplimiento de las instrucciones causará lesiones graves o mortales.
 ADVERTENCIA	El incumplimiento de las instrucciones puede causar lesiones graves o mortales.
 PRECAUCIÓN	El incumplimiento de las instrucciones podría provocar lesiones corporales o daños a los equipos y las zonas circundantes.

LA SEGURIDAD ES LO PRIMERO

ADVERTENCIA

- **Asegúrese de seguir las instrucciones de los manuales cuando realice la instalación.**
Utilice exclusivamente piezas originales SHIMANO. El ensamblaje o ajuste inadecuado de los productos y piezas de sustitución puede provocar errores de funcionamiento de los productos, lo que podría ocasionar caídas de la bicicleta y lesiones graves.
-  Lleve la protección ocular aprobada cuando realice tareas de mantenimiento, como sustituir componentes.

NOTA

Asegúrese de informar de lo siguiente a los usuarios:

- Asegúrese de mantener el brazo de biela girando durante el accionamiento de la maneta de cambio.
- Si las operaciones de cambio no son suaves, lave la unidad de cambio y lubrique las partes móviles.
- Los productos no están garantizados contra el desgaste natural y el deterioro resultante del uso normal y el paso del tiempo.

Para la instalación en la bicicleta y el mantenimiento:

- Engrase el cable interior y las partes deslizantes de la funda exterior antes de utilizarlos para garantizar que se deslicen correctamente.
- Utilice un cable OT-SP41 y una guía del cable (SM-SP17/SP18) para un funcionamiento suave.
- Para el cable de cambio de marchas se utiliza una grasa especial. No utilice grasa de alta calidad o de otros tipos, ya que podría deteriorar el rendimiento del cambio de marchas.
- Utilice una funda exterior que tenga la suficiente longitud para poder girar el manillar completamente hacia ambos lados. Además, verifique que la maneta de cambio no toca el cuadro de la bicicleta cuando se gira el manillar completamente.
- Si no pueden realizarse ajustes del cambio de marchas, compruebe la alineación de la puntera y si el cable está limpio y lubricado o si la funda exterior es demasiado larga o demasiado corta.

• Lista de cables utilizados

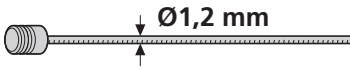
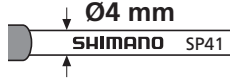



Cable interior especificado	Funda exterior recomendada
 <p>Ø1,2 mm</p>	<p>Funda exterior SP41</p>  <p>Ø4 mm SHIMANO SP41</p>

* Consulte la lista de los topes exteriores recomendados.

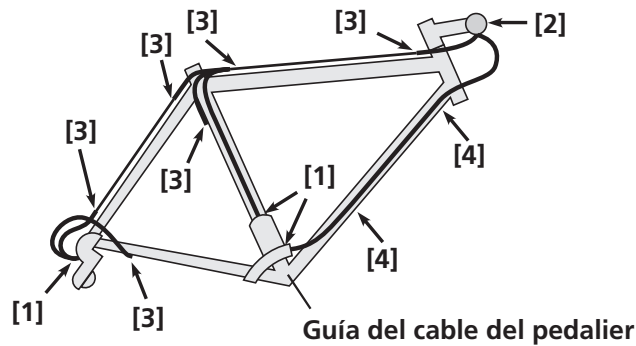
* No permita que se adhiera polvo al cable interior. Si se limpia la grasa del cable interior, se recomienda la aplicación de grasa SIS SP41 (Y04180000).

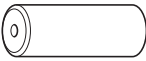
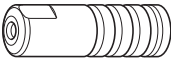
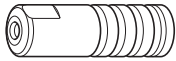
• Cuadro de topes exteriores recomendados





[1]	[2]	[3]	[4]
  <p>A o bien B</p>	 <p>B</p>	  <p>C + D</p>	 <p>E</p>

Tipo de tope exterior		Observaciones
A	Tope exterior sellado (tipo de aluminio)	Lado FD/RD Se recomienda cuando la funda exterior se desplaza hacia un ángulo mayor, como en el caso de las bicicletas con cuadros con suspensión
B	Tope exterior sellado (tipo resina)	Lateral de la maneta de cambio/FD/RD
C	Tope exterior sellado con lengüeta	Soporte de la funda exterior en lado del cuadro
D	Protección de goma	
E	Tope exterior con lengüeta larga	Recomendado para bicicletas con tendido interno de los cables en las que la funda exterior no puede insertarse en el cuadro en un ángulo recto o en las que el cable interior entra en contacto con el cuadro en el punto donde se introduce en este

El producto real puede diferir de la ilustración, ya que este manual está concebido básicamente para explicar los procedimientos de uso del producto.

LISTA DE HERRAMIENTAS NECESARIAS

Se requieren las siguientes herramientas para llevar a cabo la instalación/extracción, el ajuste y el mantenimiento.

Herramienta	
	Llave hexagonal de 5 mm
	Destornillador de estrella [n.º 1]
	Destornillador de estrella [n.º 2]

INSTALACIÓN/EXTRACCIÓN

Instalación de la maneta de cambio

Cuando instale piezas en un manillar/cuadro de carbono, confirme el par de apriete recomendado con el cuadro de carbono o el fabricante del manillar. De este modo se evitarán daños en el cuadro/manillar debido a un par excesivo o por no haber asegurado adecuadamente los componentes.

1. Apriete el tornillo de montaje.

Utilice una agarradera para la manilla con un diámetro exterior máximo de 36 mm o inferior.

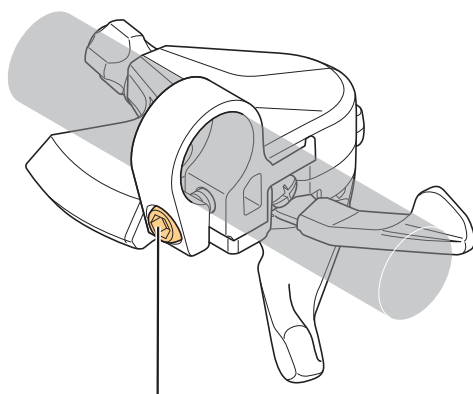

Tornillo de fijación

5 5 N·m

NOTA

- Compruebe que las operaciones de cambio y el accionamiento de freno no se vean obstaculizados.

MANTENIMIENTO

Sustitución del cable interior

Antes de iniciar las tareas de sustitución, afloje los tornillos de fijación del cable (tuercas) del desviador delantero y el cambio trasero.

Maneta de cambio

1. Coloque la maneta de cambio en la posición inicial.

Accione la palanca de liberación 8 veces o más si la palanca está a la derecha o 2 veces o más si la palanca está a la izquierda.

2. Compruebe la posición del cambio de marchas que se muestra en el indicador. (Delantera: 1, trasera: 9)

Parte delantera

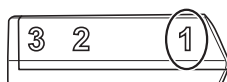

Parte trasera

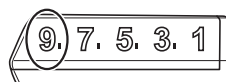

3. Retire la tapa de enganche del extremo del cable.

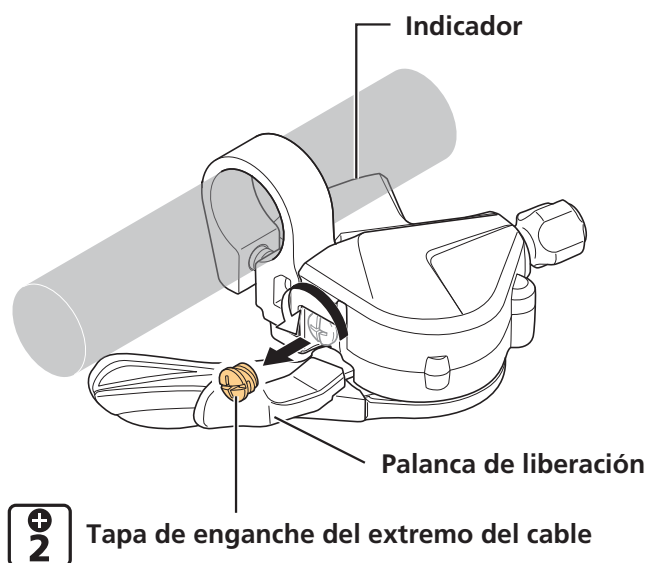

4. Sustituya el cable interior e instale una tapa de enganche del extremo del cable.

Gire y detenga la tapa de enganche del extremo del cable en la posición que se muestra en la ilustración. Si lo gira a la fuerza, puede dañar la rosca del tornillo del tope.

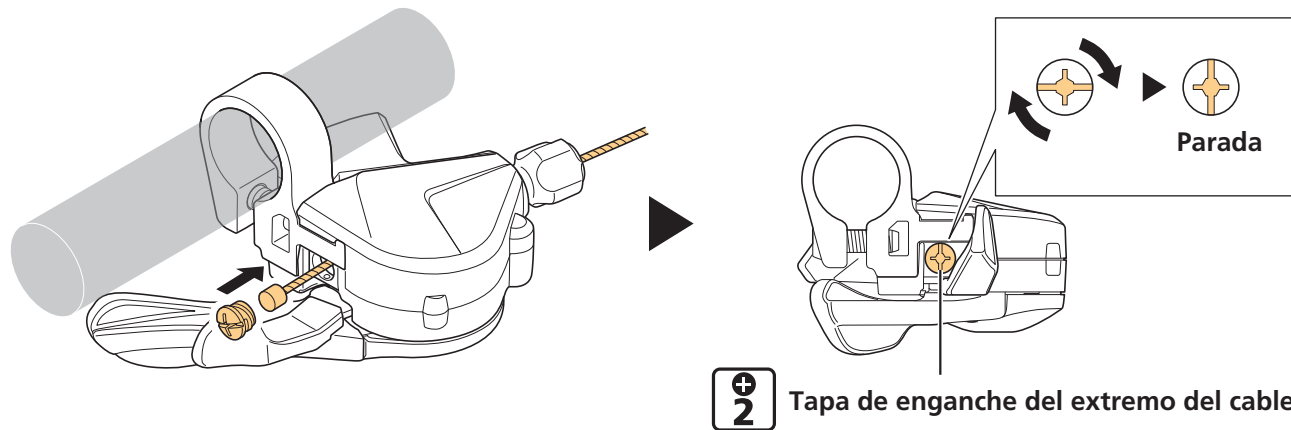

Maneta de cambio (palanca MONO)

1. Colocar la maneta en la posición inicial.

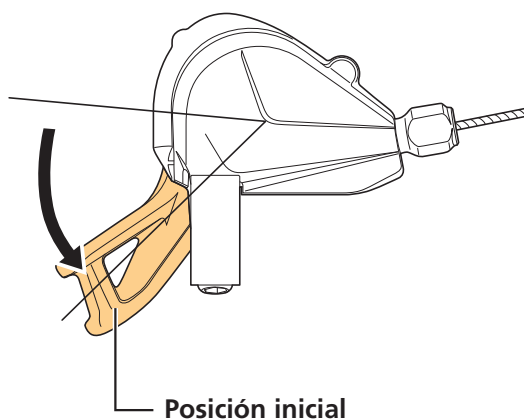

2. Retire la tapa de enganche del extremo del cable.

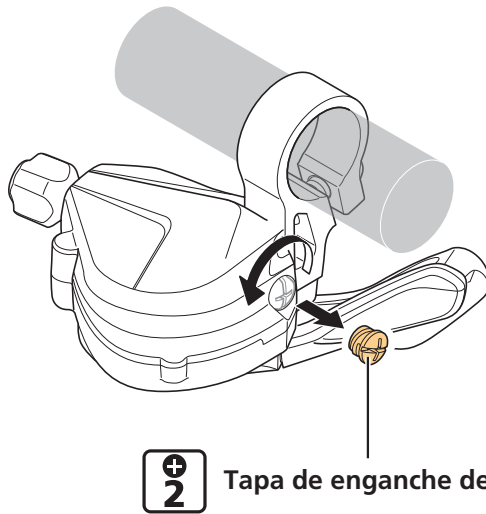

2 Tapa de enganche del extremo del cable

3. Sustituya el cable interior e instale una tapa de enganche del extremo del cable.

Gire y detenga la tapa de enganche del extremo del cable en la posición que se muestra en la ilustración. Si lo gira a la fuerza, puede dañar la rosca del tornillo del tope.

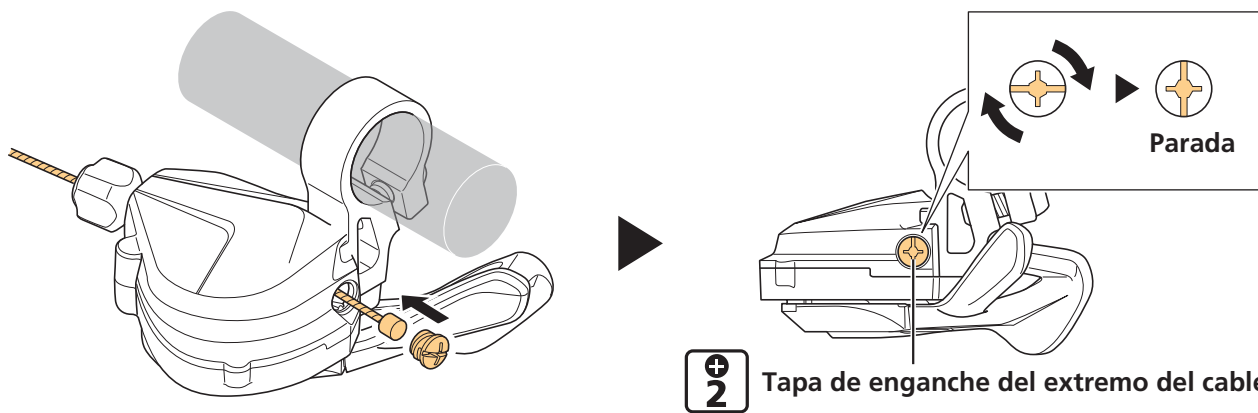

2 Tapa de enganche del extremo del cable

Sustitución de la unidad de indicador

El desensamblaje y el ensamblaje solo deben realizarse cuando se haya sustituido la unidad.

* La maneta MONO no puede sustituirse.

1. Retire el tornillo de fijación del indicador y retire la unidad de indicador.

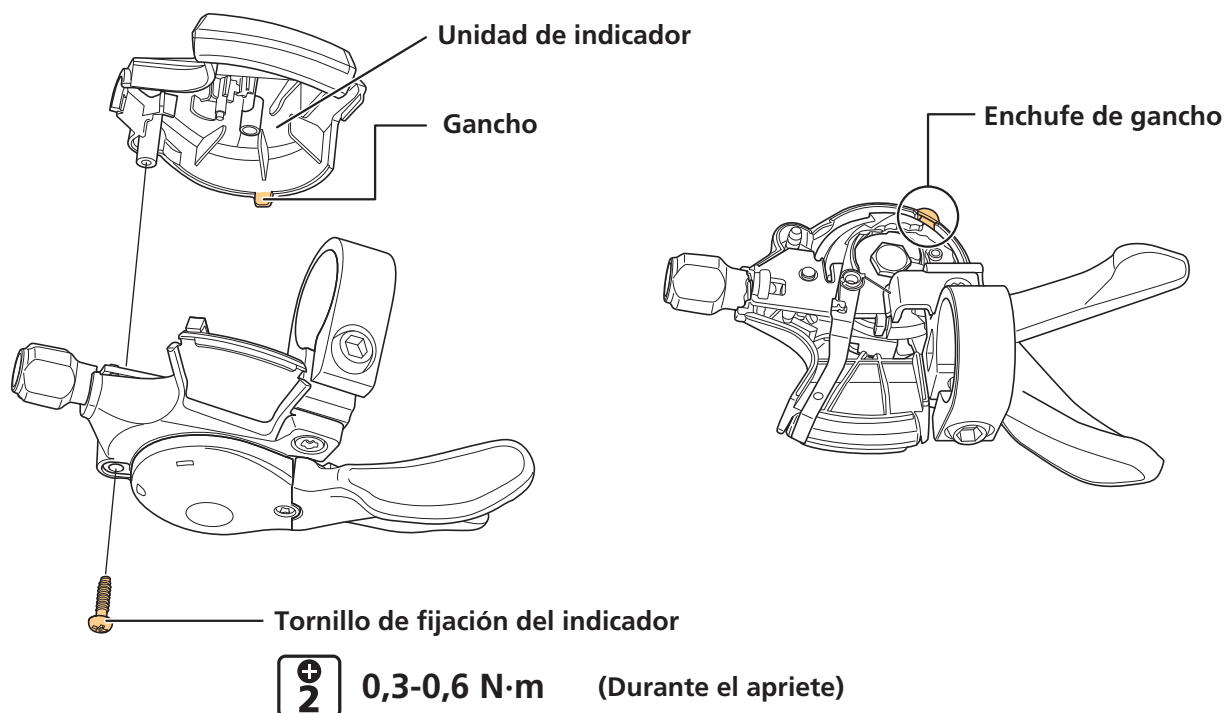

2. Coloque la maneta de cambio en la posición inicial.

Accione la palanca de liberación 8 veces o más si la palanca está a la derecha o 2 veces o más si la palanca está a la izquierda.

3. Alinee la posición del cambio de marchas con la posición delantera: 1 y trasera: 9 según se muestra en el indicador.

4. Instale la unidad de indicador nueva colocando el enganche en primer lugar con un tornillo de fijación del indicador.

5. Compruebe que el funcionamiento es correcto.

Si no funciona correctamente, sustituya la unidad de indicador de nuevo prestando especial atención a los pasos 2, 3 y 4.

Sustitución de la tapa

La tapa de la palanca MONO no puede sustituirse.

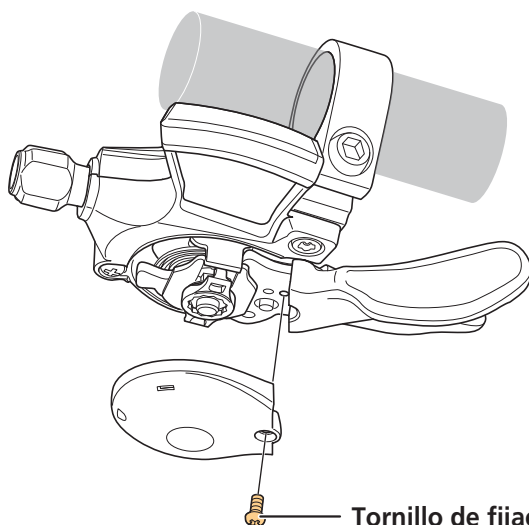

Tornillo de fijación de la tapa de la palanca principal



0,1-0,3 N·m (Durante el apriete)

