



Schalthebel

WICHTIGER HINWEIS

- Wenden Sie sich für zusätzliche Informationen zur Installation, Einstellung und zum Austausch jener Produkte, die nicht in der Gebrauchsanweisung aufgeführt sind, an die Verkaufsstelle oder Vertretung. Eine Händlerbetriebsanleitung für professionelle und erfahrene Zweiradmechatroniker ist auf unserer Website verfügbar (<https://si.shimano.com>).

Lesen Sie bitte aus Sicherheitsgründen diese „Gebrauchsanweisung“ sorgfältig vor der Verwendung durch, folgen Sie exakt den Anweisungen, um einen ordnungsgemäßen Gebrauch zu gewährleisten, und bewahren Sie sie auf, um jederzeit darin nachschlagen zu können.

Die folgenden Anweisungen sind unbedingt einzuhalten, um Verletzungen oder Sachschäden an der Ausrüstung oder der unmittelbaren Umgebung zu vermeiden. Die Anweisungen sind nach Grad der Gefahr oder Beschädigung klassifiziert, falls das Produkt unsachgemäß verwendet wird.

| | |
|-----------------|---|
| GEFAHR | Die Nichtbeachtung der Anweisungen führt zum Tod oder zu schweren Verletzungen. |
| WARNUNG | Die Nichtbeachtung der Anweisungen kann zum Tod oder zu schweren Verletzungen führen. |
| VORSICHT | Die Nichtbeachtung der Anweisungen kann zu Verletzungen oder Beschädigungen an der Ausrüstung oder der unmittelbaren Umgebung führen. |

Wichtige Sicherheitsinformationen

WARNUNG

- Zerlegen oder modifizieren Sie das Produkt niemals. Dies kann dazu führen, dass das Produkt nicht ordnungsgemäß funktioniert und Sie plötzlich stürzen und sich ernsthaft verletzen.
- Beim Betätigen des Schalthebels den Umwerfer nicht berühren. Dies kann zu Verletzungen aufgrund von eingeklemmten Fingern führen.

Hinweis

- Stellen Sie sicher, dass bei jeglichen Wechselvorgängen in Zusammenhang mit der Schaltung am Kurbelarm gedreht wird.
- Da es sich um einen kleinen wasserdichten Steckverbinder handelt, darf das Stromkabel nicht zu oft aus- und eingesteckt werden. Dies kann die Funktion beeinträchtigen.
- Achten Sie darauf, dass kein Wasser in die E-TUBE-Anschlüsse gelangt.
- Die Komponenten sind vollständig wasserdicht und für das Fahren bei Nässe geeignet. Allerdings sollten Sie sie nicht absichtlich in Wasser tauchen.

- Reinigen Sie Ihr Fahrrad nicht mit einem Hochdruckreiniger. Falls Wasser in die Komponenten eindringt, kann dies zu Funktionsproblemen oder Rost führen.
- Behandeln Sie die Komponenten mit Vorsicht, sie dürfen keinen starken Stößen ausgesetzt werden.
- Verwenden Sie keine Verdüner oder scharfe Lösungsmittel, um die Produkte zu reinigen. Solche Lösungsmittel könnten die Oberfläche beschädigen. Verwenden Sie für die Reinigung der Produkte ein mit einem neutralen Reinigungsmittel befeuchtetes Tuch.
- Gewöhnlicher Verschleiß und der Alterungsprozess eines Produkts durch normale Verwendung werden nicht durch die Garantie abgedeckt.

Regelmäßige Inspektionen vor dem Fahren

Vor dem Fahren müssen die folgenden Punkte kontrolliert werden. Wenden Sie sich bei Problemen an Ihre Verkaufsstelle oder an eine Vertretung.

- Funktioniert die Schaltung leichtgängig?
- Sind die Schalthebel fest am Lenker montiert?
- Treten beim Fahren ungewöhnliche Geräusche auf?

Bezeichnung der Komponenten

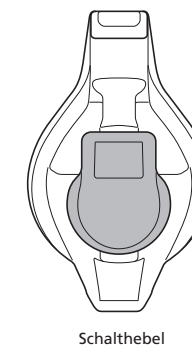
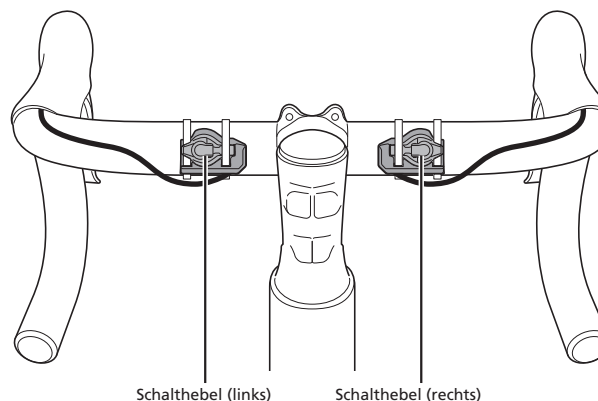

Schalthebel

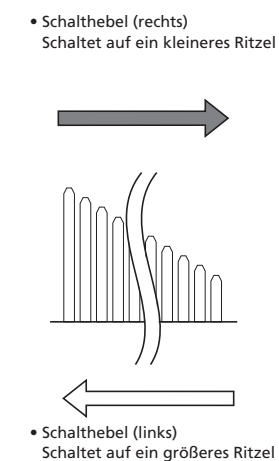

Das tatsächliche Verhalten kann sich je nach angeschlossenen Komponenten und der Version der Software unterscheiden.

Bei den Schalthebeln (rechts) und (links) kann zwischen hoch- und herunterschalten gewechselt werden. Die Schalthebel können auch umfunktioniert werden und als hinterer und vorderer Schalthebel dienen.

* Kontaktieren Sie die Verkaufsstelle, um die Schalthebel auszutauschen.

Bedienung

Schaltvorgänge

Stellen Sie sicher, dass bei jeglichen Wechselvorgängen in Zusammenhang mit der Schaltung an der Kurbel gedreht wird.

SHIMANO

SHIMANO INC.
3-77 Oimatsu-cho, Sakai-ku, Sakai City, Osaka 590-8577, Japan

Bitte beachten: Änderungen im Interesse der technischen Weiterentwicklung bleiben jederzeit vorbehalten.
(German)

