



Nabendynamo



Bedienungsanleitungen in anderen Sprachen finden Sie auf : <https://si.shimano.com>

WICHTIGER HINWEIS

- Wenden Sie sich für zusätzliche Informationen für die Installation und die Einstellung an das Verkaufsgeschäft oder an einen Fahrradhändler in Ihrem Gebiet. Eine Händlerbetriebsanleitung für professionelle und erfahrene Fahrradmechaniker ist auf unserer Website verfügbar (<https://si.shimano.com>).
- Zerlegen oder verändern Sie dieses Produkt nicht.

Lesen Sie bitte diese Betriebsanleitung sorgfältig vor der Verwendung durch und folgen Sie den Anweisungen genau.

Wichtige Sicherheitsinformationen

Informationen über Ersatzmöglichkeiten erfragen Sie bitte am Ort des Kaufs oder bei einem Fahrradfachhändler.

⚠️ WARNUNG

- **Kontrollieren Sie vor dem Losfahren, ob die Laufräder richtig befestigt sind. Nicht richtig befestigte Laufräder können sich während der Fahrt lösen, so dass eine hohe Verletzungsgefahr vorhanden ist.**
- Falls das Gesamtgewicht des Fahrrads (Fahrrad + Fahrer + Gepäck) auf dem Nabenkörper angegeben ist, ist der Power Modulator, der einem übermäßigen Bremsseffekt vorbeugt, bereits eingebaut. Beachten Sie die auf dem Nabenkörper angegebenen Richtlinien für das Gesamtgewicht des Fahrrads. Falls das Gesamtgewicht des Fahrrads das empfohlene Gewicht übersteigt, ist es möglich, dass die Bremskraft nicht ausreicht. Wenn das empfohlene Gewicht unterschritten wird, ist die Bremskraft zu stark und das Rad blockiert, was zu einem Sturz vom Fahrrad führen kann. Machen Sie sich mit den funktionalen Eigenschaften des Power Modulators vertraut, bevor Sie diesen benutzen. Der Power Modulator ist keine Verdrehsicherung des Rades.
- Vergewissern Sie sich, dass das Licht ordnungsgemäß leuchtet, wenn Sie bei Nacht fahren.
- Der E-THRU-Nabendynamo kann nur in Verbindung mit der speziellen Vorderradgabel mit entsprechendem Rahmen und Steckachse verwendet werden. Wenn er in Verbindung mit einer anderen Gabel mit entsprechendem Rahmen und Steckachse verwendet wird, kann dies dazu führen, dass sich das Laufrad während der Fahrt vom Fahrrad löst, was schwere Verletzungen zur Folge haben kann.
- Bewahren Sie die Betriebsanleitung nach dem Durchlesen zum späteren Nachschlagen an einem sicheren Ort auf.

⚠️ VORSICHT

- Der Nabendynamo erzeugt Hochspannung; deshalb darf die Anschlussklemme beim Fahren oder wenn sich das Rad dreht nicht berührt werden. Beim Berühren kann ein elektrischer Schlag ausgelöst werden.

Hinweis

- Der Nabendynamo muss an der Vorderradgabel installiert werden, so dass sich die Seite mit der Anschlussklemme auf der rechten Seite befindet, in Fahrtrichtung gesehen. Falls sich die Seite mit der Anschlussklemme auf der linken Seite befindet, kann sich der Nabendynamo bei der Fahrt nicht richtig drehen.
- Kontrollieren Sie vor der Verwendung des Nabendynamos, ob das Kabel sicher an der Anschlussklemme des Nabendynamos angeschlossen ist.
- Lesen Sie diese Gebrauchsanweisungen und die Gebrauchsanweisung für die Bremsen.

- Gewöhnlicher Verschleiß und der Alterungsprozess eines Produkts durch normale Verwendung werden nicht durch die Garantie abgedeckt.

* Der 1,5 W Nabendynamo ist nur für den LED-Einsatz bestimmt. Die Anschlussleistungen von Frontleuchte und Rückleuchte müssen mit den Spezifikationen des Nabendynamos übereinstimmen.

Regelmäßige Prüfungen vor dem Losfahren

Vor dem Losfahren müssen die folgenden Punkte kontrolliert werden. Falls Probleme vorhanden sind, wenden Sie sich an das Verkaufsgeschäft oder an einen Fahrradhändler.

- Sind die Räder fixiert?
- Leuchtet die Lampe?
- Macht der Nabendynamo seltsame Geräusche?

Bezeichnung der Teile

Siehe Dynamo-Nabe für korrekten Laufraddurchmesser und Anschlussleistung.

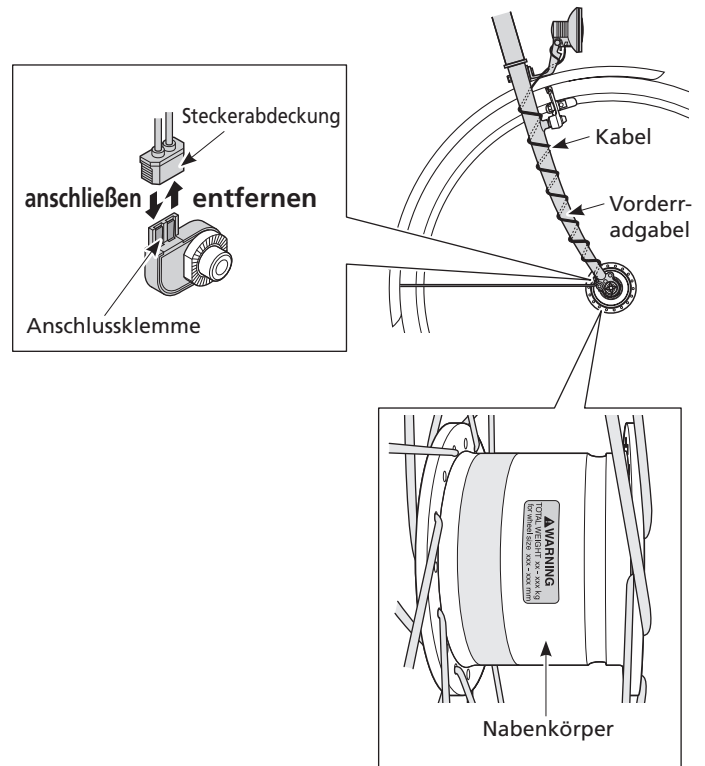

Montageanweisung für den Endverbraucher

1. Verdrehen Sie die Drähte des Kabels miteinander, bevor Sie es anschließen, damit sie zusammenbleiben.

Anschlussklemme des Nabendynamos

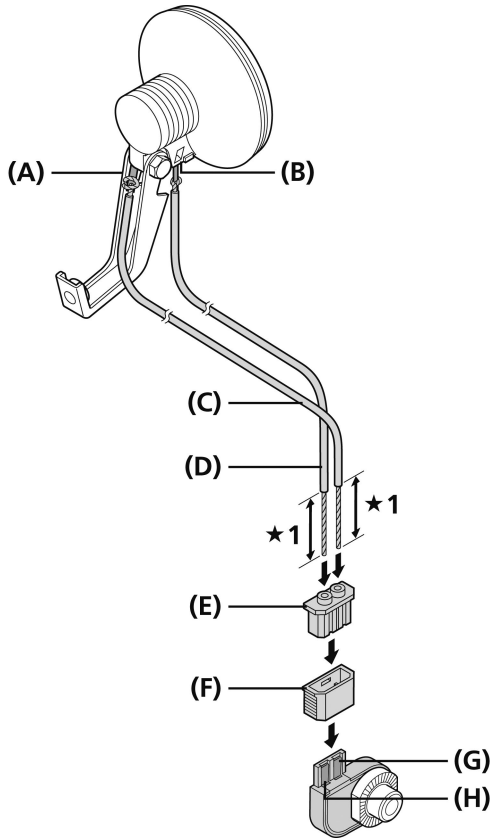

*1 Ca. 16 mm

- (A) Anschlussklemme am Rahmen
- (B) Anschlussklemme der Leuchte
- (C) Rahmenkabel
- (D) Lichtkabel
- (E) Anschlusskappe [grau]
- (F) Anschlussabdeckung [schwarz]
- (G) Anschlussklemme am Rahmen
- (H) Anschlussklemme der Leuchte

ANMERKUNG

Verwechseln Sie nicht Rahmenkabel und Lichtkabel. Wenn die Kabel nicht korrekt angeschlossen werden, funktioniert die Leuchte nicht.

TECHNIK-TIPPS

Empfohlene Leistungsspezifikation

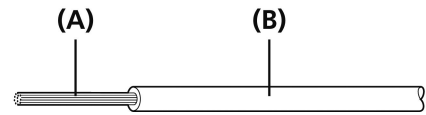

- (A) Draht
- (B) Isolierung

Typ	Litzenkabel
Draht	Größe (AWG) 22 Durchmesser: ca. 0,8 mm
Isolierung	Durchmesser: 1,8 - 2 mm

2. Biegen Sie die Kabeldrähte und führen Sie sie entlang der Markierungen.

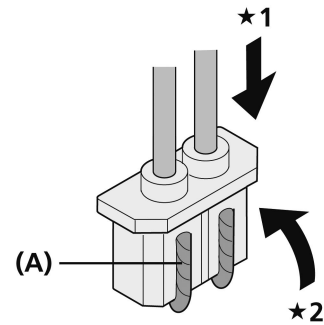

- *1 Einführen
- *2 Gebogen

- (A) Markierung

ANMERKUNG

Die Kabeldrähte dürfen sich nicht berühren.

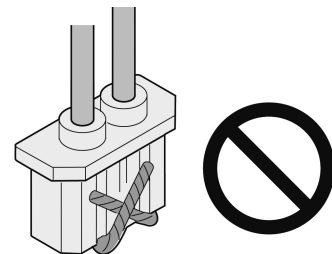

3. Schließen Sie den Kabelstecker, bis ein Klicken zu hören ist.

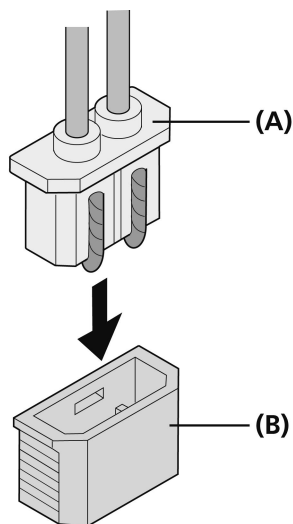

(A) Anschlusskappe [grau]
(B) Anschlussabdeckung [schwarz]

ANMERKUNG

Den Stecker richtig herum einsetzen.

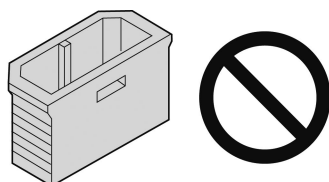

■ Anmerkungen zum Anschluss der Kabel

- Befestigen Sie das Kabel an der Gabel oder der Gepäckträgerstrebe, sodass es beim Fahren nicht in die Speichen oder andere Teile geraten kann. Wenn sich beim Fahren die Position des Nabendynamos im Verhältnis zur Beleuchtung ändern kann (z. B. bei Federgabeln), muss die Verkabelung so erfolgen, dass das Kabel sich nicht zu straff ziehen bzw. zu stark lockern kann.
- Bei korrekter Verbindung fließt der Strom vom Nabendynamo durch das Kabel von der Licht-Anschlussklemme zur Rahmen-Anschlussklemme.
- Entfernen Sie zur Trennung der Leuchte vom Dynamo Anschlussabdeckung bzw. Leuchtenkabel und Rahmenkabel (Erdung).
- Fahren Sie das Rad nicht, wenn Anschlussabdeckung, Leuchtenkabel oder Rahmenkabel (Erdung) nicht vorhanden sind. Das Kabel kann sich im Laufrad verfangen.
- Entfernen Sie Anschlussabdeckung bzw. Leuchtenkabel und Rahmenkabel (Erdung), bevor Sie das Laufrad ausbauen. Wenn Sie zu fest an den Kabeln ziehen, können diese reißen oder die Kontakte geschädigt werden. Beim Einbau des Laufrades müssen Sie dieses zunächst an der Gabel befestigen und dann Anschlussabdeckung bzw. Leuchtenkabel und Rahmenkabel (Erdung) anschließen.

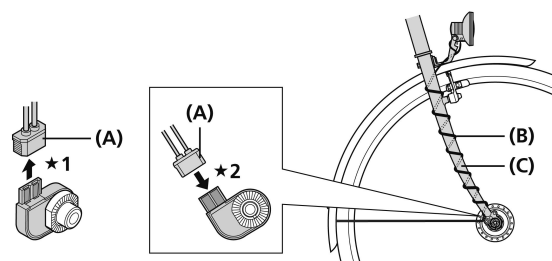

*1 Entfernen
*2 Anschluss

(A) Steckerabdeckung
(B) Kabel
(C) Vorderradgabel

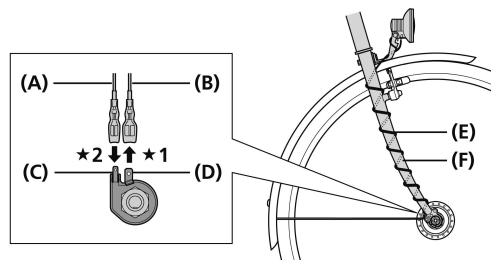

*1 Entfernen
*2 Anschluss

(A) Lichtkabel
(B) Rahmenkabel (Erdung)
(C) Anschlussklemme der Leuchte (klein)
(D) Anschlussklemme des Rahmens (Erdung) (klein)
(E) Kabel
(F) Vorderradgabel

■ Prüfung der Beleuchtung

1. Drehen Sie das Vorderrad und prüfen Sie, ob das Licht leuchtet.

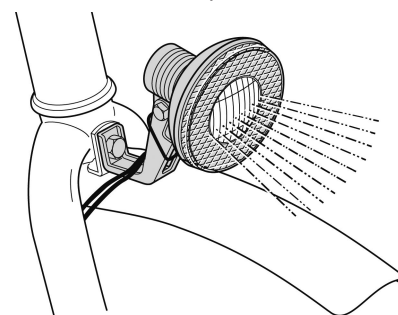

Umrechnungstabelle für die Laufradgröße (Zoll-mm)

Zoll	mm
26 - 28	646 - 716
20 - 28	492 - 716
18 - 28	448 - 716
16 - 28	400 - 716
24 - 28	604 - 716
20 - 24	492 - 604
16 - 20	400 - 492

* Siehe Dynamo-Nabe für korrekten Laufraddurchmesser.

SHIMANO

SHIMANO INC.
3-77 Oimatsu-cho, Sakai-ku, Sakai City, Osaka 590-8577, Japan

Bitte beachten: Änderungen im Interesse der technischen Weiterentwicklung bleiben jederzeit vorbehalten. (German)