

# Allgemeine Informationen zur Sicherheit

## ⚠️ WARNUNG – Zur Vermeidung von schweren Verletzungen:

- Reflektoren müssen stets am Fahrrad montiert sein, sobald es auf öffentlichen Straßen bewegt wird.
- Fahren Sie bei verschmutzten oder beschädigten Reflektoren nicht mehr mit dem Fahrrad. Es wird sonst schwieriger für andere, Sie zu sehen.
- Wenden Sie sich an Ihren Fachhändler, wenn Sie Fragen zu den Pedalen haben.
- Lesen Sie diese Einbauanleitung sorgfältig durch und bewahren Sie sie zum späteren Nachschlagen an einem sicheren Ort auf.

### HINWEIS:

Gegen natürliche Abnutzung und Alterung durch eine normale Verwendung der Teile wird keine Garantie gewährleistet.

SI-40Z0A-006

## SM-PD60

Reflektoren

## Einbauanleitung

### Hinweis:

- Der SM-PD60 ist nur für die Pedale PD-M9120/M9100/M8120/M8100/M821/M820/M647/M530/ED500/MX70/ME700 zu verwenden.
- Die Reflektoren für das rechte und linke Pedal sind verschieden.

linke Seite

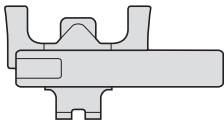

rechte Seite

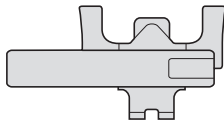

## Montage

1. Stellen Sie mit der Einstellschraube des Pedals die schwächste Federspannung ein.

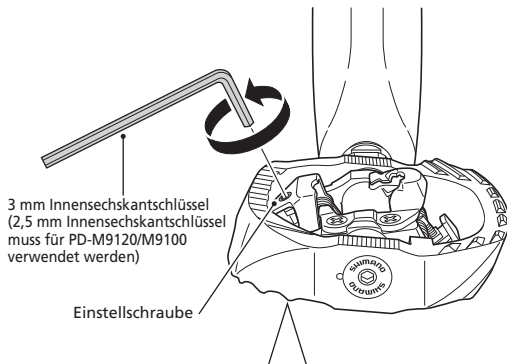

2. Setzen Sie die Reflektorlasche an der Stelle ① des Pedals in das Pedal ein.

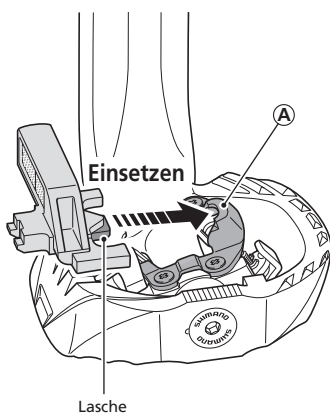

3. Heben Sie die Lasche an der anderen Reflektorseite mit einem Schraubenzieher an, um sie an der Stelle ② einzuhaken.

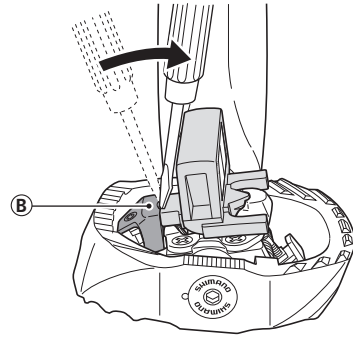

4. Stellen Sie mit der Einstellschraube des Pedals die stärkste Federspannung ein.

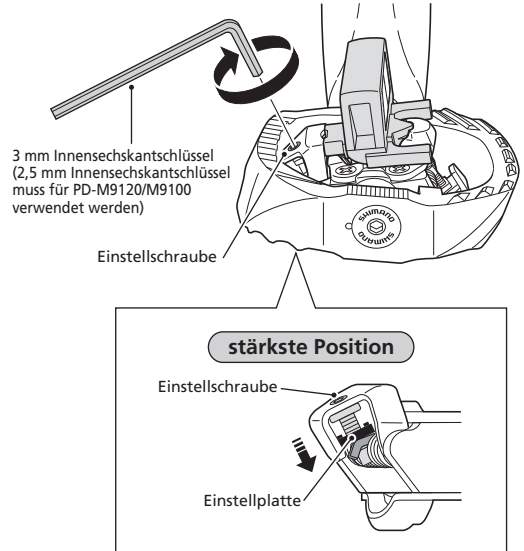

## Ausbau

1. Stellen Sie mit der Einstellschraube des Pedals die schwächste Federspannung ein.

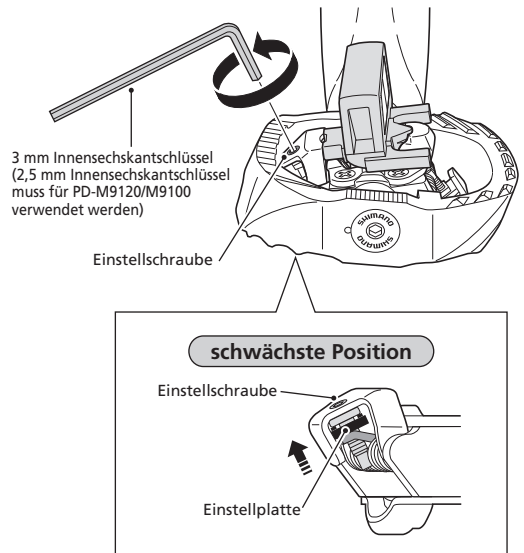

2. Lösen Sie die Lasche an der Stelle ② mit einem Schraubenzieher.

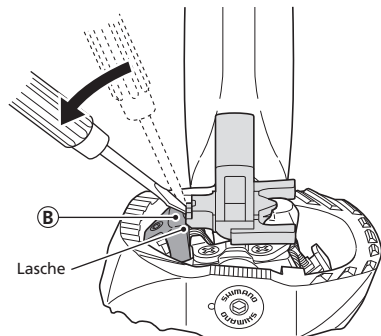

\* Einbauanleitungen in anderen Sprachen sind bei <https://si.shimano.com> verfügbar.

Bitte beachten: Änderungen im Interesse der technischen Weiterentwicklung bleiben jederzeit vorbehalten. (German)