

SPD-SL-pedaler

VIGTIGT

- Kontakt købsstedet eller en distributør for information om montering, justering og udskiftning af produkterne, som ikke er beskrevet i brugervejledningen. Der findes en forhandlermanual til professionelle og erfarne cykelmekanikere på vores hjemmeside (<https://si.shimano.com>).

Af sikkerhedsårsager skal man altid sørge for at læse denne "brugervejledning" grundigt inden brugen, følge instruktionerne for korrekt brug og gemme den, så den kan altid kan benyttes.

De følgende anvisninger skal til enhver tid overholdes for at forhindre personskade og skader på udstyr og omgivelser. Anvisningerne er inddelt efter, hvor alvorlig fare eller skade der kan opstå ved forkert brug af produktet.

FARE	Hvis anvisningerne ikke overholdes, medfører det død eller alvorlig personskade.
ADVARSEL	Hvis anvisningerne ikke overholdes, kan det medføre død eller alvorlig personskade.
OBS	Hvis anvisningerne ikke overholdes, kan det medføre personskade eller fysisk skade på udstyr og omgivelser.

Vigtig sikkerhedsinformation

ADVARSEL

- Produktet må ikke ændres eller skilles ad. Det kan medføre, at produktet ikke fungerer korrekt, og at du pludseligt kan styrte og komme alvorligt til skade.
- Før du tager disse pedaler og klamperne (skoene) i brug, skal du sikre dig, at du har forstået, hvordan pedalernes og klampernes (skoenes) fastgørings- og udløsningsmekanisme virker. SPD-SL-pedaler er udelukkende designet til at blive udløst efter ønske. De er ikke designet til at udløse automatisk, hvis du falder af cyklen.
- Anvend kun SPD-SL-sko sammen med dette produkt. Andre typer af sko kan måske ikke udløses fra pedalerne eller kan udløse uventet.
- Anvend kun SHIMANO-klamper, og sørg for, at monteringsskrueene er spændt godt fast på skoene. Hvis skrueene ikke fastgøres godt, kan det medføre styrt, hvor klamperne ikke udløses.
- Før du prøver at køre med disse pedaler og klamper, skal du aktivere cyklens bremse og derpå sætte den ene fod på jorden. Øv dig derefter i at fastgøre og udløse hver klampe fra pedalen, indtil det falder dig naturligt og let.
- Kør på fladt terræn, indtil du fuldt ud behersker teknikken med at fastgøre og udløse klamperne.
- Før du cykler, skal du justere klampernes stramhed, så den passer til dig. Hvis klamperne ikke er stramme nok, kan klamperne udløses ved et uheld, og du kan miste balancen og falde af cyklen. Hvis klamperne er stramme, udløses klamperne ikke så let.
- Når du kører med lav hastighed, eller når der er mulighed for, at du måske stopper (for eksempel ved en U-vending, nær et kryds, eller når du kører opad eller rundt i et skarpt sving), så frigør dine klamper fra pedalerne på forhånd, så du hurtigt kan sætte en fod til jorden.
- Gør klamperne mere løse, når du kører under vanskelige forhold.
- Hold klamperne og bindingerne rene for snavs, så fastgøringen og udløsningen fungerer korrekt.

- Kontrollér jævnligt klamperne for slid. Husk at udskifte klamperne, når de er slidt, og juster klampernes stramhed inden cykling samt efter udskiftning af pedalklamperne.

Hvis du ikke følger advarslerne ovenfor, risikerer du, at dine sko ikke udløses fra pedalerne, når du ønsker det, eller at de udløses uventet eller ved et uheld, hvilket kan medføre, at du kommer alvorligt til skade.

- Reflekser skal være monteret på cyklen, så snart der køres på offentlige veje. Reflekser sælges separat til modeller, som ikke er udstyrede med reflekser som standardudstyr. Kontakt købsstedet eller en distributør for nærmere information om kompatible reflekser.
- Undlad at køre på cyklen, hvis reflekserne er snavsede eller i stykker. Ellers vil det være svært for modkørende trafikanter at se dig.

Bemærk

- Hvis det ikke føles normalt, når du træder i pedalerne, så se dem efter igen.
- Hvis du oplever nogen problemer med pedalens roterende dele, skal pedalen muligvis justeres. Spørg købsstedet eller en distributør.
- Produktgarantien dækker ikke naturlig slidage og forringelse på grund af normal brug og ælde.

Regelmæssige gennemsyn inden cyklen tages i brug

Inden cyklen tages i brug, skal du kontrollere følgende. Hvis der er problemer, så kontakt købsstedet eller en distributør.

- Er fastgørelsessektioner rigtigt fastspændt?
- Er eventuelt slør blev værre mellem klampen og pedalen på grund af slid?
- Er der noget unormalt, når klampen sættes i eller løsnes?
- Er der nogen unormale lyde?

Navne på komponenter

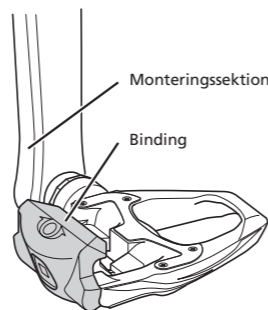

Brug af klamper

■ Sådan sættes klampen i

Tryk klamperne ind i pedalernes binding i en vinklet og nedadgående bevægelse.

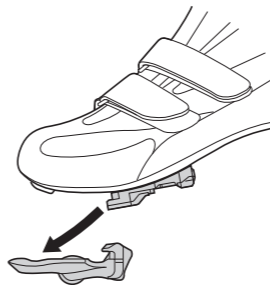

■ Sådan løsnes de

Disse klamper udløses kun, når hælen skubbes udad.

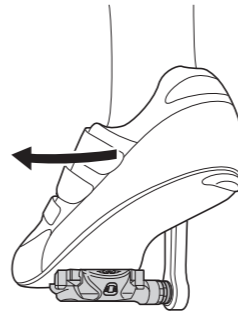

Bemærk:

Hold en fod på jorden og øv dig flere gange i at sætte klamperne fast og løsne dem. Juster den optimale gribekraft for klampen, når klamperne skal løsnes fra bindingerne.

Justering af klampernes stramhed på pedalerne

- Pedalernes fjederspænding kan justeres ved at dreje justeringsskruen.
- Et klik på justeringsskruen ændrer spændingen et trin. Der er fire klik pr. omgang.
- Justeringsskruen findes bag på hver binding.
- Juster fjederkraften til den optimale klampeholdkraft, når klamperne udløses fra bindingerne.
- Indstil den samme fjederspænding for begge pedaler ved at betragte indikatorerne og tælle antallet af omdrejninger for justeringsskruen.
- Hvis justeringsskruen drejes med uret øges klampens stramhed, og hvis den drejes mod uret mindses den.

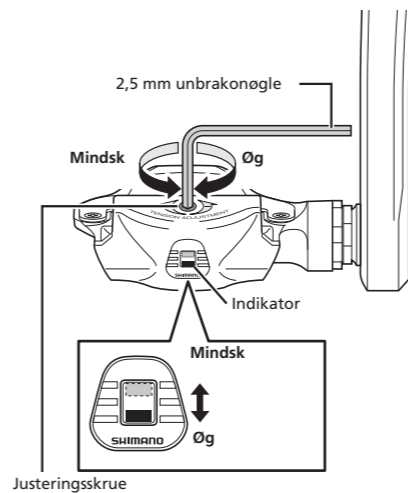

Drej ikke skruen forbi det punkt, hvor indikatoren viser den største eller den mindste spænding.

Bemærk:

- Sørg for at klampens stramhed er korrekt justeret for at forhindre, at klampen utilsigtet kommer løs og sikre, at udløsning er muligt, når det er nødvendigt.

- Hvis klamperne ikke er justeret ens, kan rytteren få besvær med at fastgøre eller løsne klamperne. Klampernes stramhed for højre og venstre pedal bør justeres, så de er ens.

Udskiftning af klamper

Klamper slides og skal jævnligt udskiftes.

Når klamperne på grund af slid bliver for stramme eller for løse at løsne, skal du kontakte købsstedet eller en distributør og få udskiftet klamperne med nogle nye.

Bemærk:

Hvis den farvede del af klampen bliver slidt, skal den udskiftes med en ny.

Forside: Udskift klamperne, når det sorte lag under klamperne bliver synligt.

Bagside: Udskift klamperne, når klampen er slidt ned til afsnit A på billedet.

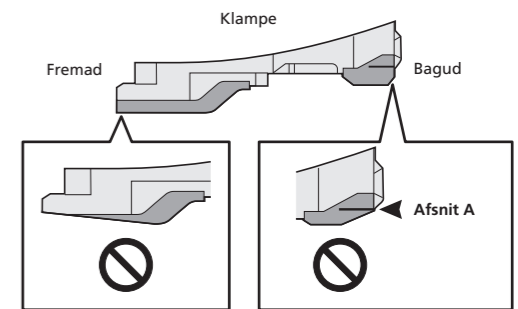

Montering af reflekser (sælges separat)

Der kan fås reflekser til. Sættet af reflekser varierer afhængigt af modellen af pedalerne, derfor skal du kontakte en distributør eller købsstedet.